

ROXY

DINNER SHOW



ACCIOLY PARTICIPAÇÕES

DCSETGROUP

RIO DE JANEIRO

UM DOS PRINCIPAIS DESTINOS TURÍSTICOS DO MUNDO.
UM ÍCONE DE BELEZA E PAIXÃO, ONDE CADA
VISITA É UMA JORNADA INESQUECÍVEL

ROXY

TURISTAS NO RIO

+15 MILHÕES DE TURISTAS NO CORAÇÃO DO TURISMO BRASILEIRO

CONSIDERANDO TURISTAS INTERNACIONAIS E DEMANDA DOMÉSTICA

ROXY

PERFIL DOS TURISTAS

GENÊRO



58%
MULHERES



42%
HOMENS

IDADE

55%
25 - 40 ANOS

20%
41 - 50 ANOS

HOSPEDAGEM



70%
HOTEL



21%
IMÓVEL
ALUGADO



65%
CHEGAM
DE AVIÃO



5,3
DIAS DE ESTADIA
MÉDIA NACIONAL



10
DIAS DE ESTADIA
MÉDIA INTERNACIONAL*



US\$ 936,5
GASTO MÉDIO TURISTAS
ESTRANGEIROS**

Fonte: Estudo da Demanda Turística da Cidade do Rio de Janeiro 2022 | * Fecomércio-RJ 2023 | ** NO BRASIL 2019

ROXY

RIO DE JANEIRO
VOCAÇÃO PARA O TURISMO

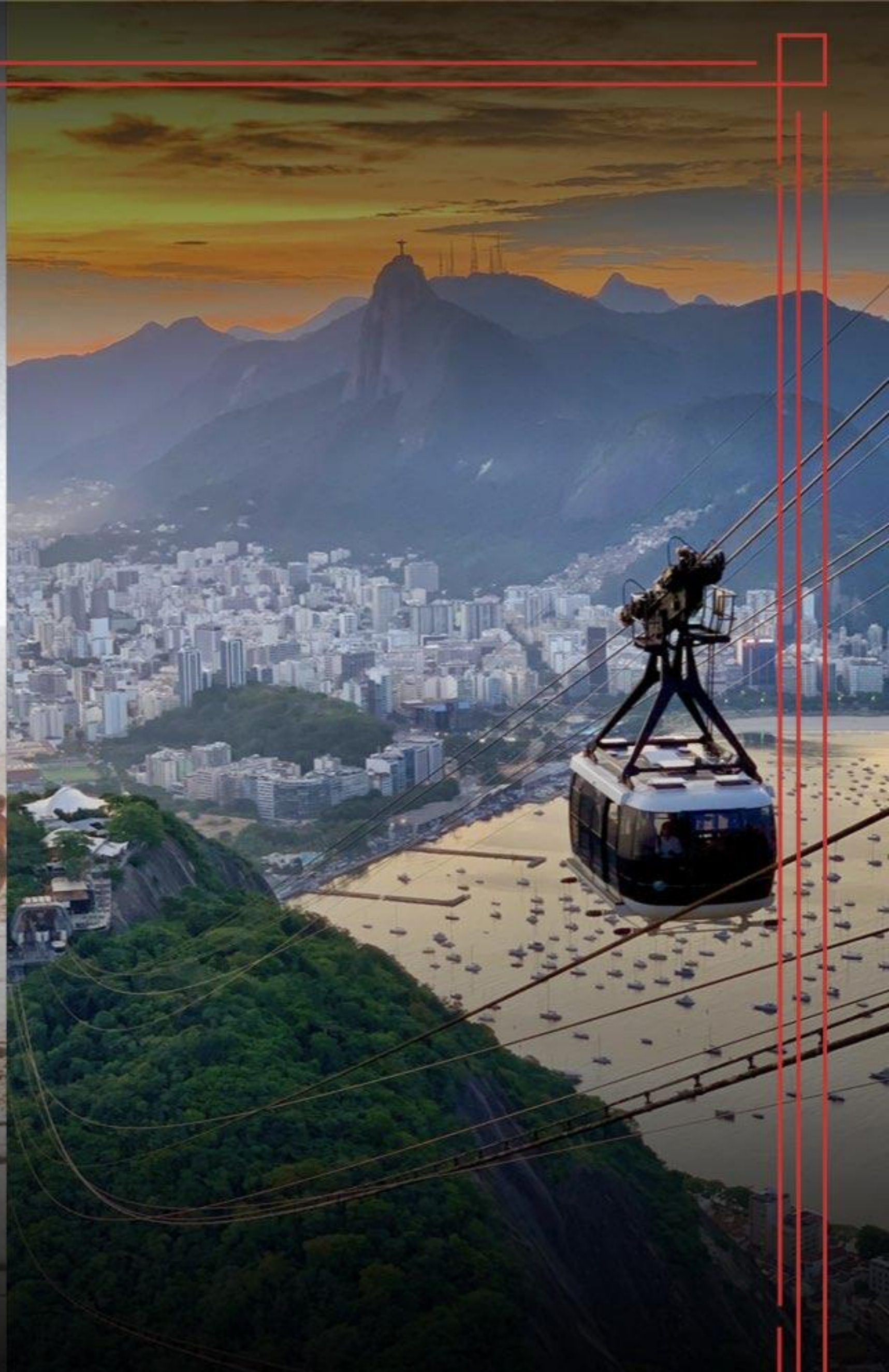

ROXY

EM 2024

ROXY

O MAIS NOVO DESTINO TURÍSTICO NO RIO DE JANEIRO, ONDE A EXPERIÊNCIA COMPLETA E NOTURNA SE TORNA REALIDADE, PREENCHENDO O QUE FALTAVA NA CIDADE MARAVILHOSA

ROXY

INSPIRAÇÃO

CASAS DE ESPETÁCULO QUE SE TORNARAM ÍCONES E PARTE DO ROTEIRO TURÍSTICO DE GRANDES CIDADES NO MUNDO



SeñorTango — Argentina



Moulin Rouge — Paris



Extravaganza — Las Vegas

ROXY

NO CORAÇÃO DO
RIO DE JANEIRO

Jockey Club

Lagoa

Cristo Redentor

ROXY

Copacabana
Palace

A DOIS
QUARTEIRÕES
DA PRAIA DE
COPACABANA

ROXY

HISTÓRICA
CASA CARIOCA
INAUGURADA
EM 1938

ROXY

REFERÊNCIA EM
ARTE E CULTURA
NACIONAL

ROXY





@ORioAntigo



A PLANTA

TÉRREO

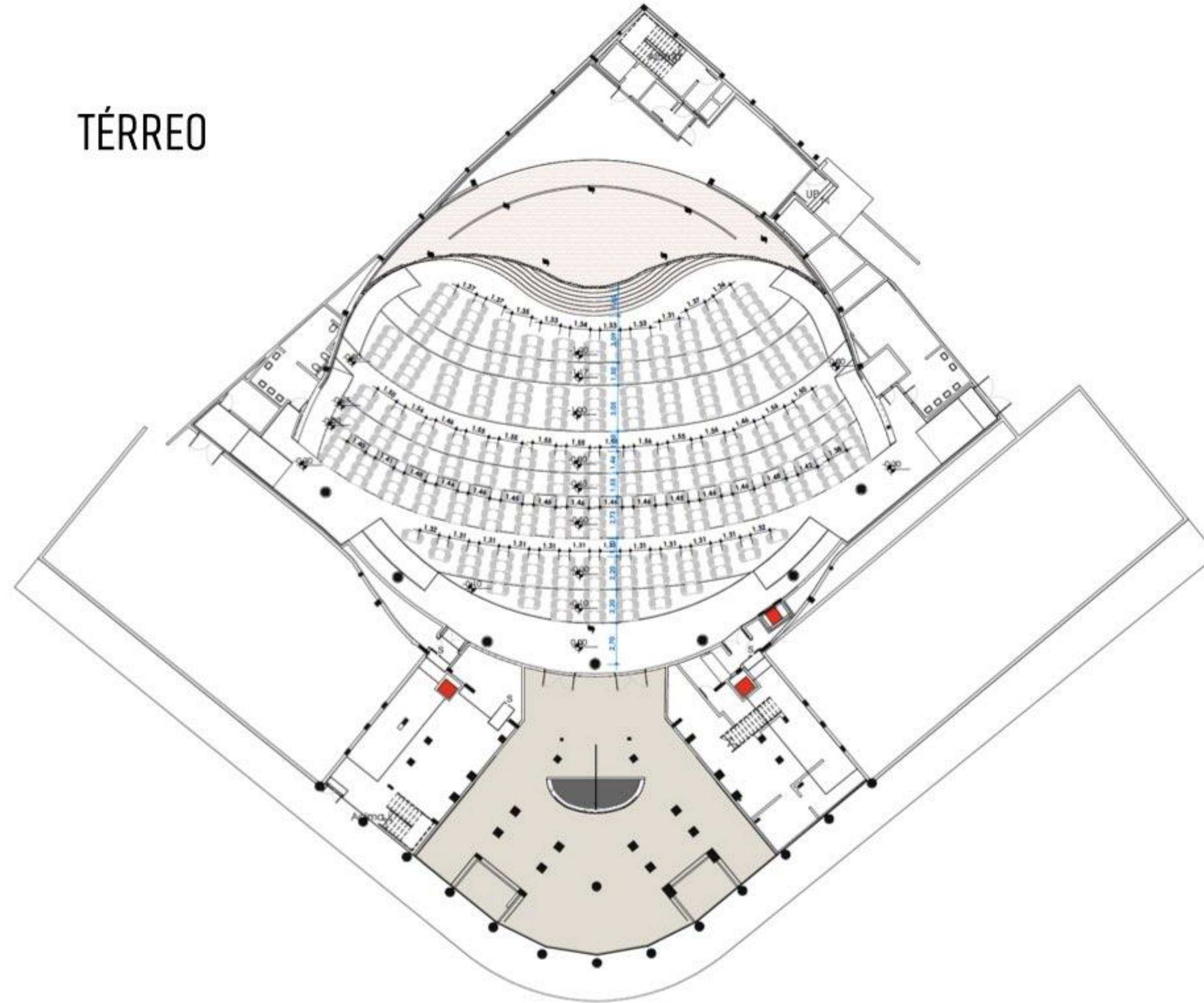

ROXY

A PLANTA

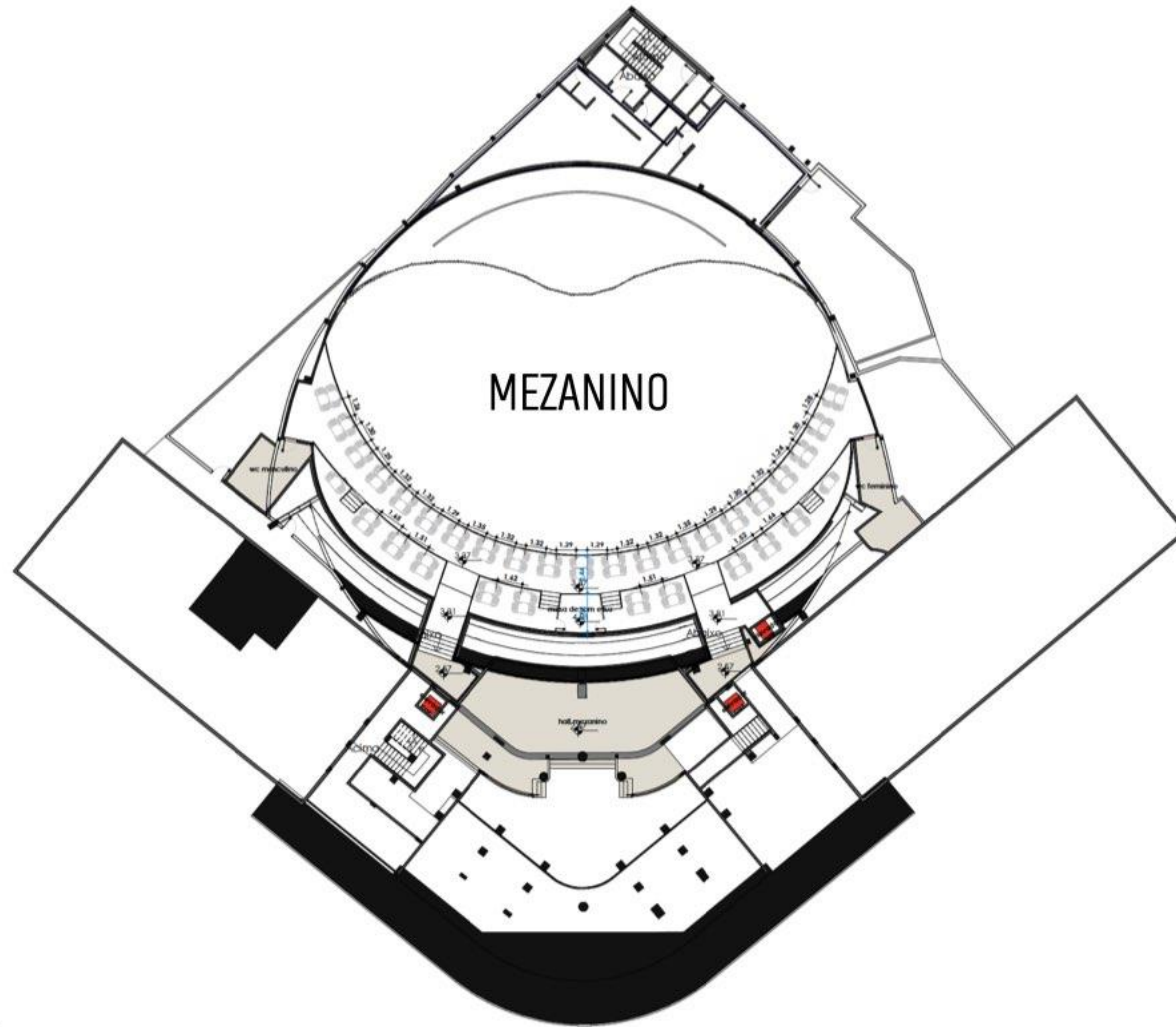

ROXY

A PLANTA

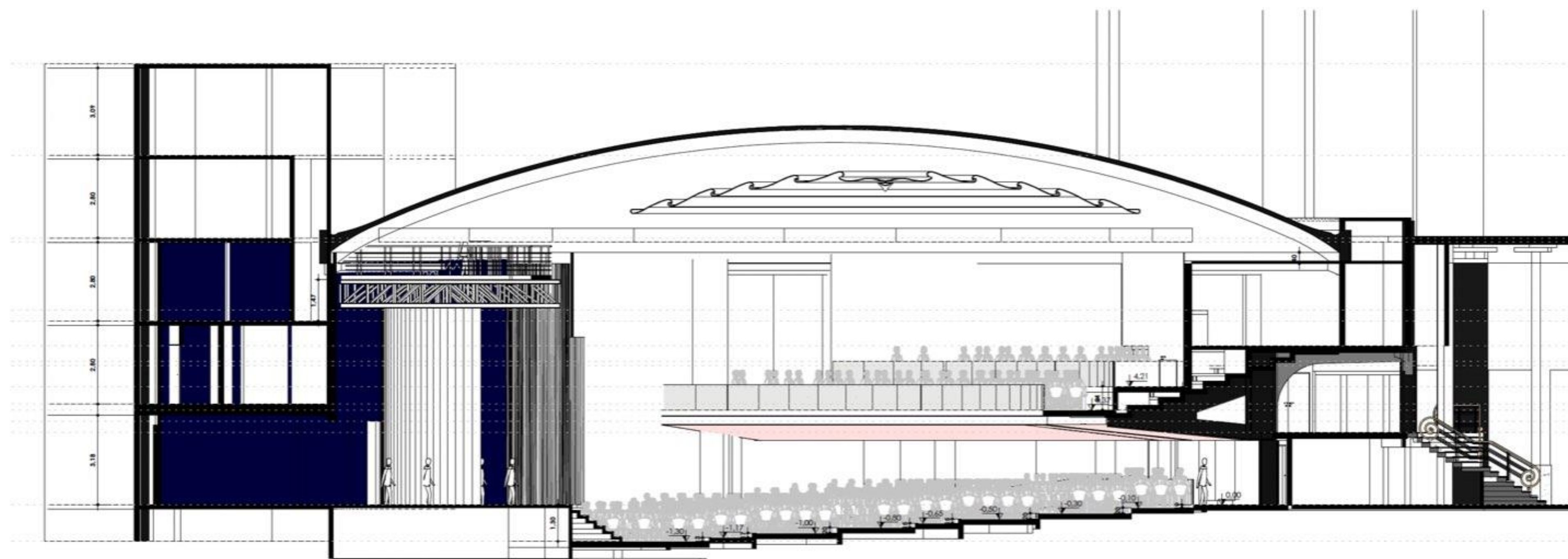

ROXY

DESENHO TECNICO

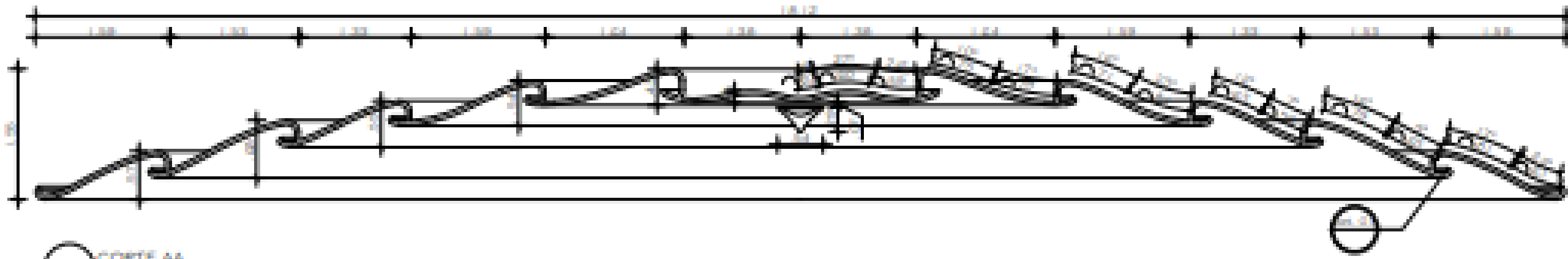

01 CORTE AA
ESC.: 1/50

CONVENÇÕES			
PAREDES E PAVES			
	ALVENARIA		VIGAS
	CONCRETO		FIXAÇÕES ESFÉRICAS
SIMBOLOGIA			
	VISTA E FACHADA		NÍVEL
	CORTE GERAL		ENCLOSURAS
	AMPLIAÇÃO E DETALHE		INDICAÇÃO DE DETALHAMENTO
	INDICAÇÃO INÍCIO DE FIXAÇÃO		INDICAÇÃO DE DETALHAMENTO

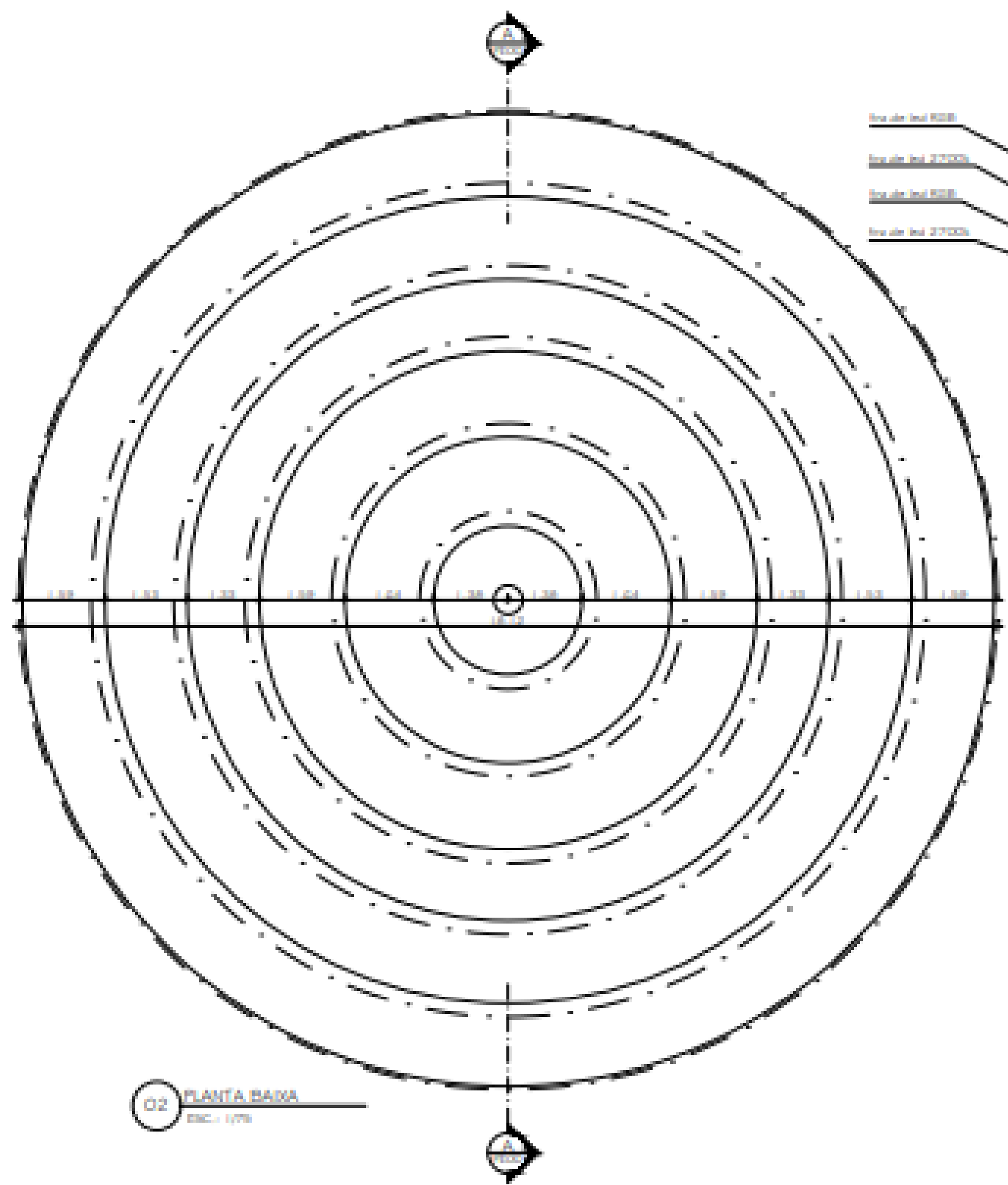

02 PLANTA BAIXA
ESC.: 1/75

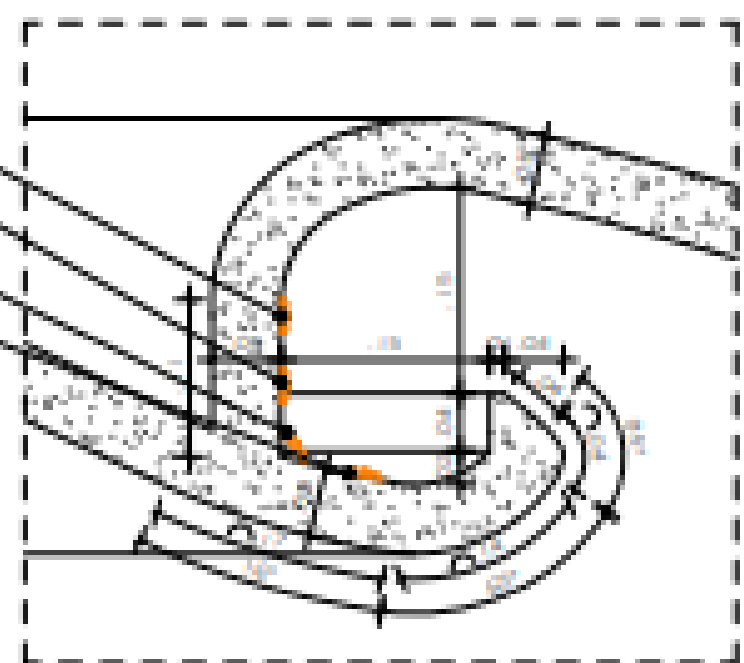

03 DETALHE 01
ESC.: 1/6

Letimbra alçada em material a definir com acabamento em letimbra Calca de Vitreos (por alçada definida após verificação das amostras), com formação cilíndrica, por duas fileiras de laj. 80x80 e duas fileiras de laj. 2700x80, em cada camada. A letimbra será atravessada no topo em uma estrutura metálica. O detalhamento construtivo da alçada deverá ser desenvolvido pela empresa responsável pela execução da obra e validado pelo escritório de arquitetura de referência.

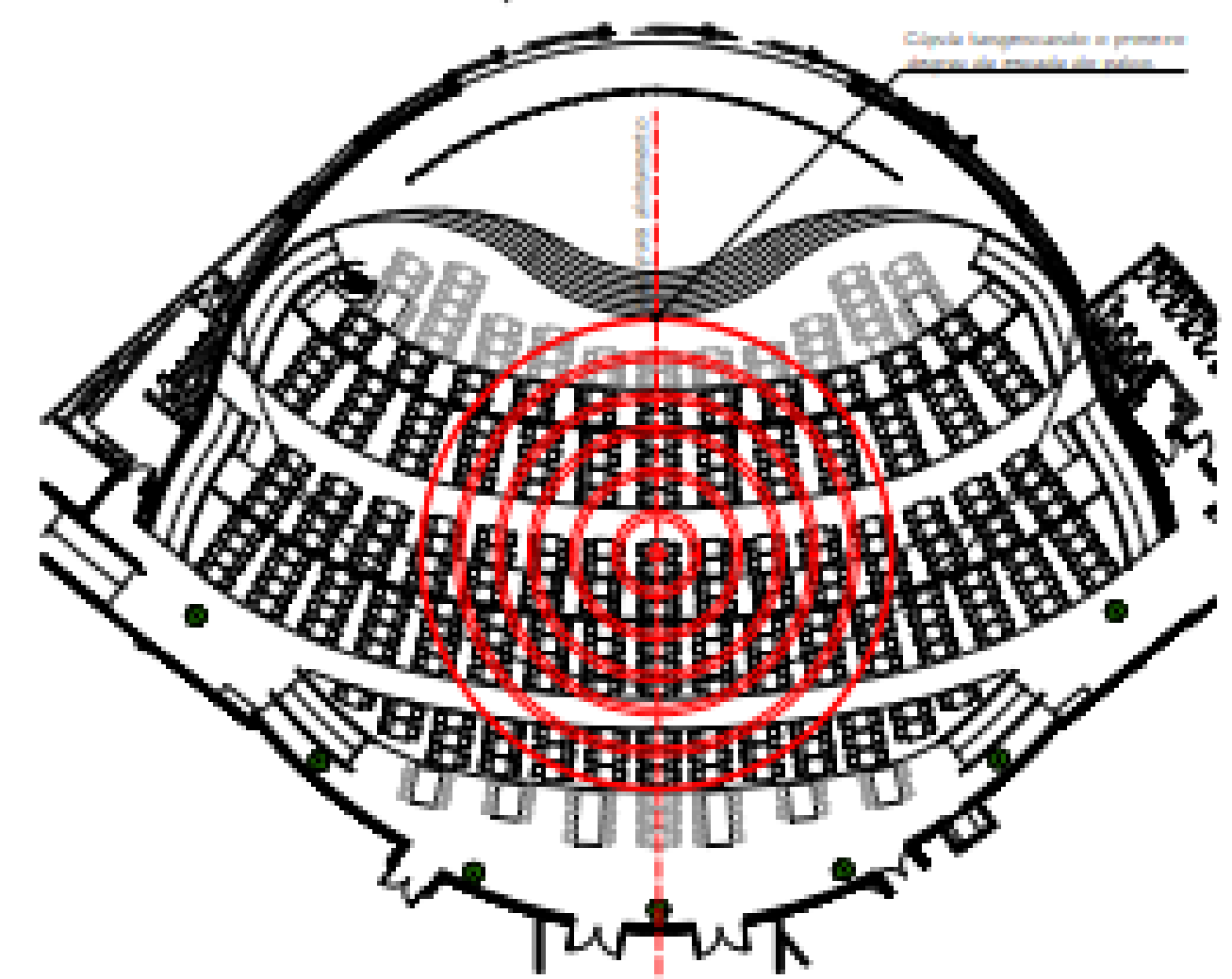

04 PLANTA DE LOCALIZAÇÃO
ESC.: 1/150

OBS:			
* TODOS OS DETALHAMENTOS, DEVERÃO SER VALIDADOS JUNTO AO SECRETÁRIO DE ARQUITETURA ANTES DA EXECUÇÃO			
* CONFERIR COTAS NA OBRA.			
* AS COTAS PREVALECERÁ SOBRE O DESENHO.			
* TODAS AS COTAS ESTÃO EM METROS.			
* AS PAREDES ESTÃO COM MEDIDAS ACABADAS.			
* QUANDO NÃO HOUVER INDICAÇÃO DE ALTURA DOS PONTOS DE INSTALAÇÃO NA PLANTA BAIXA, CONSIDERAR O RESPECTIVO VALOR INDICADO PELA LEGENDA.			
* PARA EXECUÇÃO DO BARRIDO E DOS MÓVEIS CONSULTAR PLANTA DE DETALHAMENTO ESPECÍFICA.			
* AS ANOTAÇÕES DEVEM SER APROVADAS PELO SECRETÁRIO DE ARQUITETURA.			
PROJETO	EXECUTIVO	DATA	RESPONSÁVEL
PROJETO CÍVIL	BRUNO C.	08/12/2023	BRUNO C.
PROJETO	EXECUTIVO	DATA	RESPONSÁVEL
PROJETO CÍVIL	BRUNO C.	08/12/2023	BRUNO C.
PROJETO: ALVAREZ / REDEÇÃO CIVIL AV. NOSSA SENHORA DE COPACABANA, 848 RIO DE JANEIRO - RJ BRUNO C.			
PROJETO	EXECUTIVO	DATA	RESPONSÁVEL
PROJETO CÍVIL	BRUNO C.	08/12/2023	BRUNO C.
PROJETO: ALVAREZ / REDEÇÃO CIVIL AV. NOSSA SENHORA DE COPACABANA, 848 RIO DE JANEIRO - RJ BRUNO C.			



PRODUÇÃO

PROTÓTIPO



BOX IN BOX





ROXY

ABRACO! AQUELE ABRACO!



ROXY



ROXY











ROXY



ROXY

PERSPECTIVA

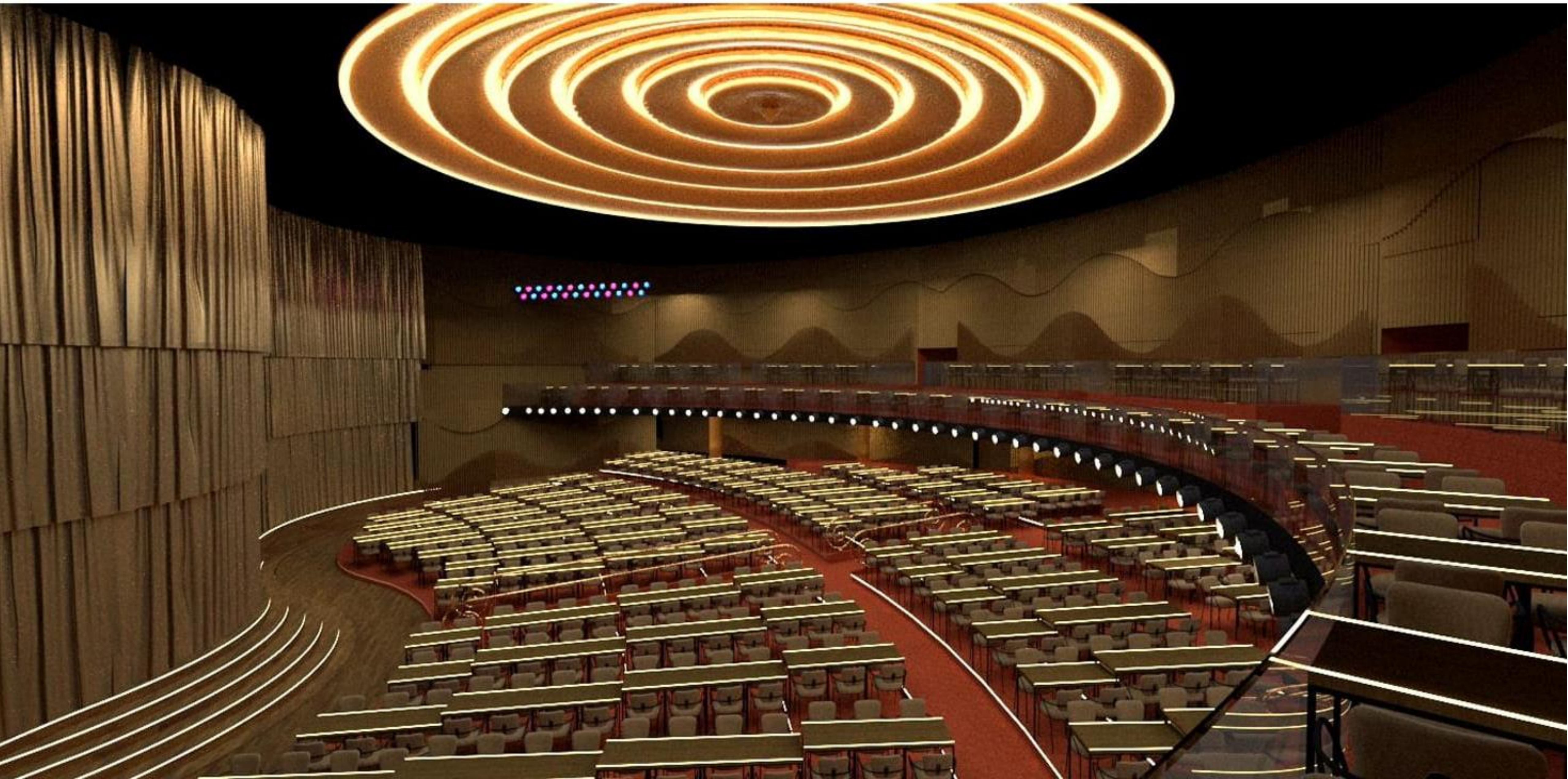

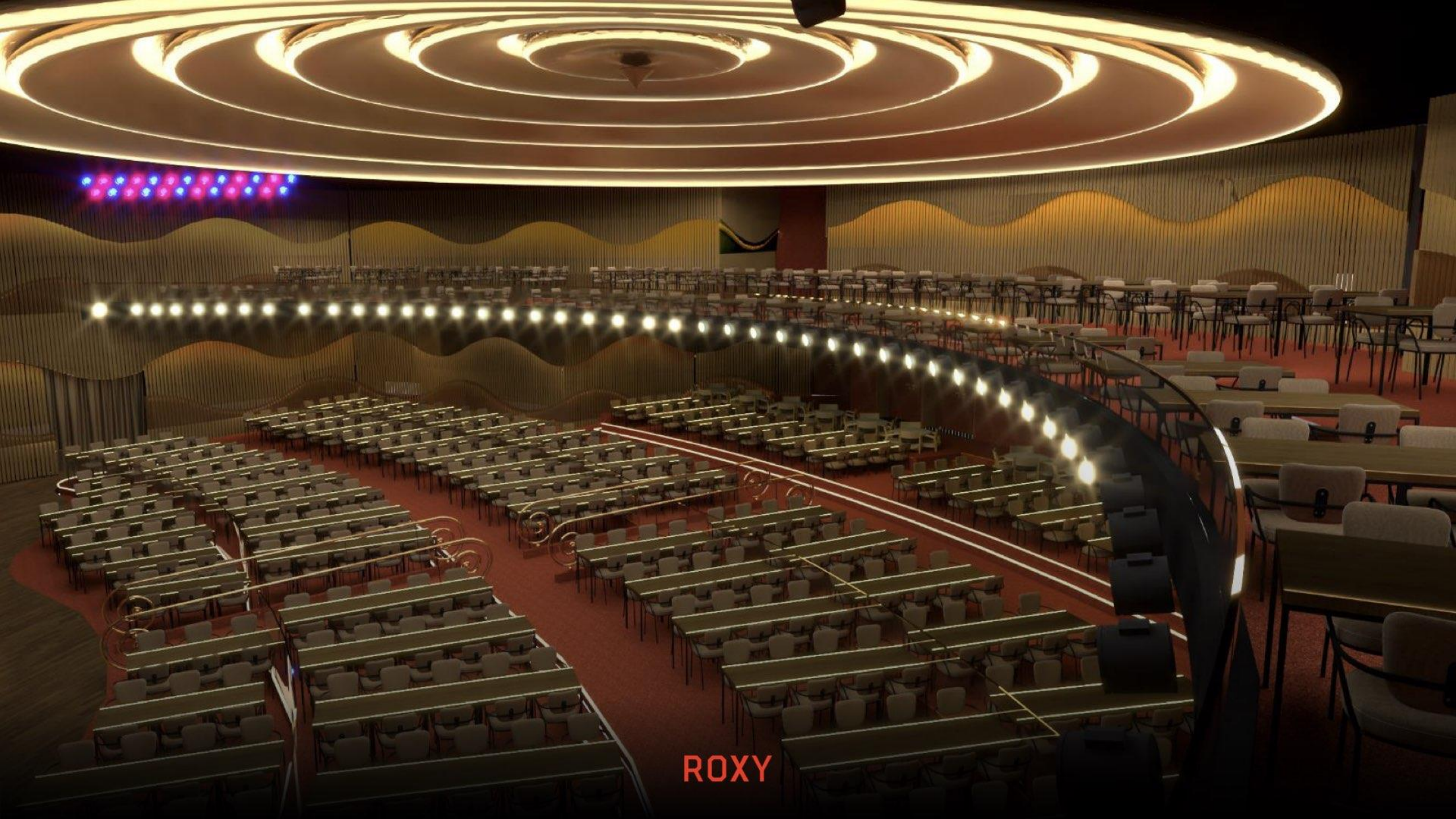

ROXY

TELÃO DE LED EM 4K

30 metros de largura x 7 metros de altura

ROXY



GASTRONOMIA

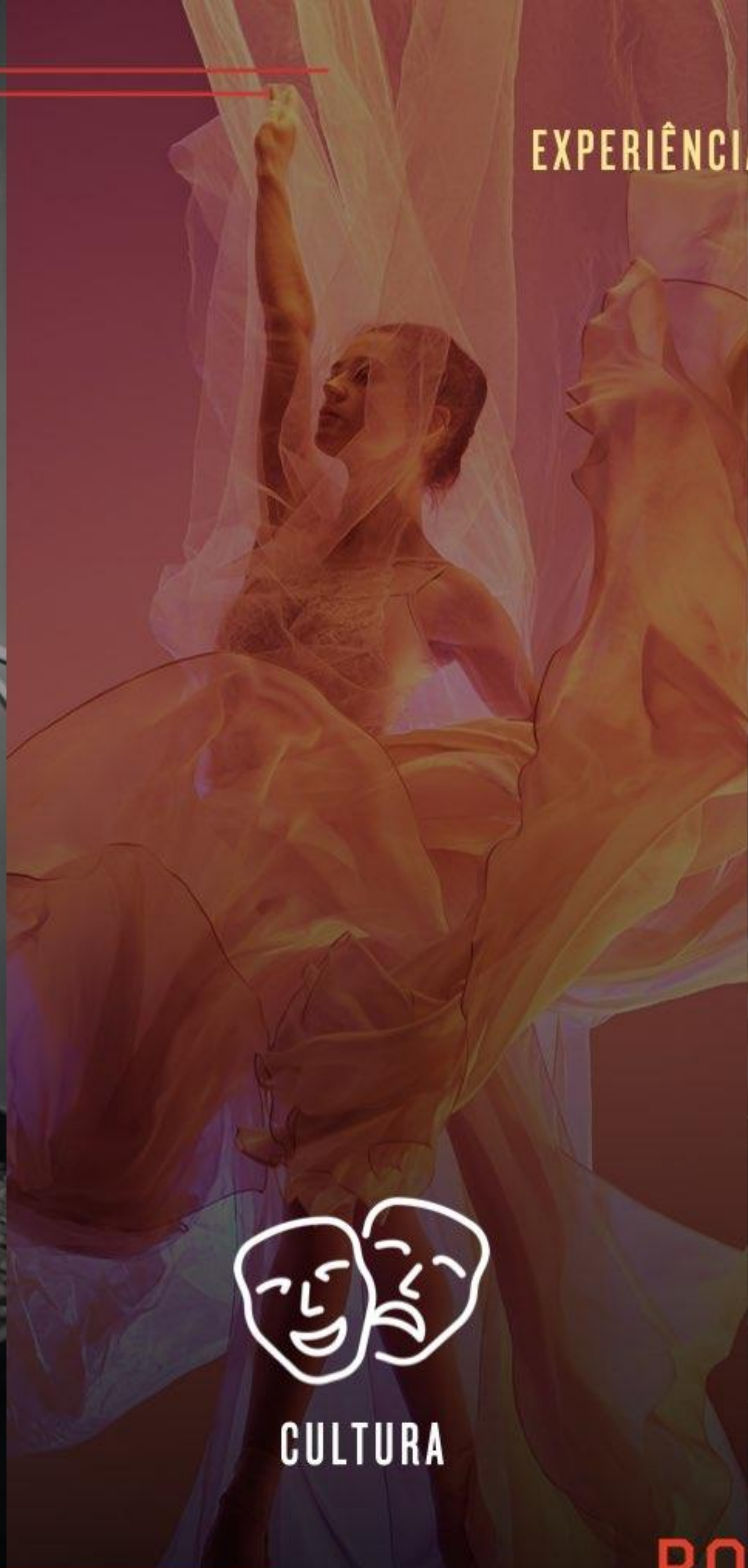

EXPERIÊNCIA COMPLETA



CULTURA

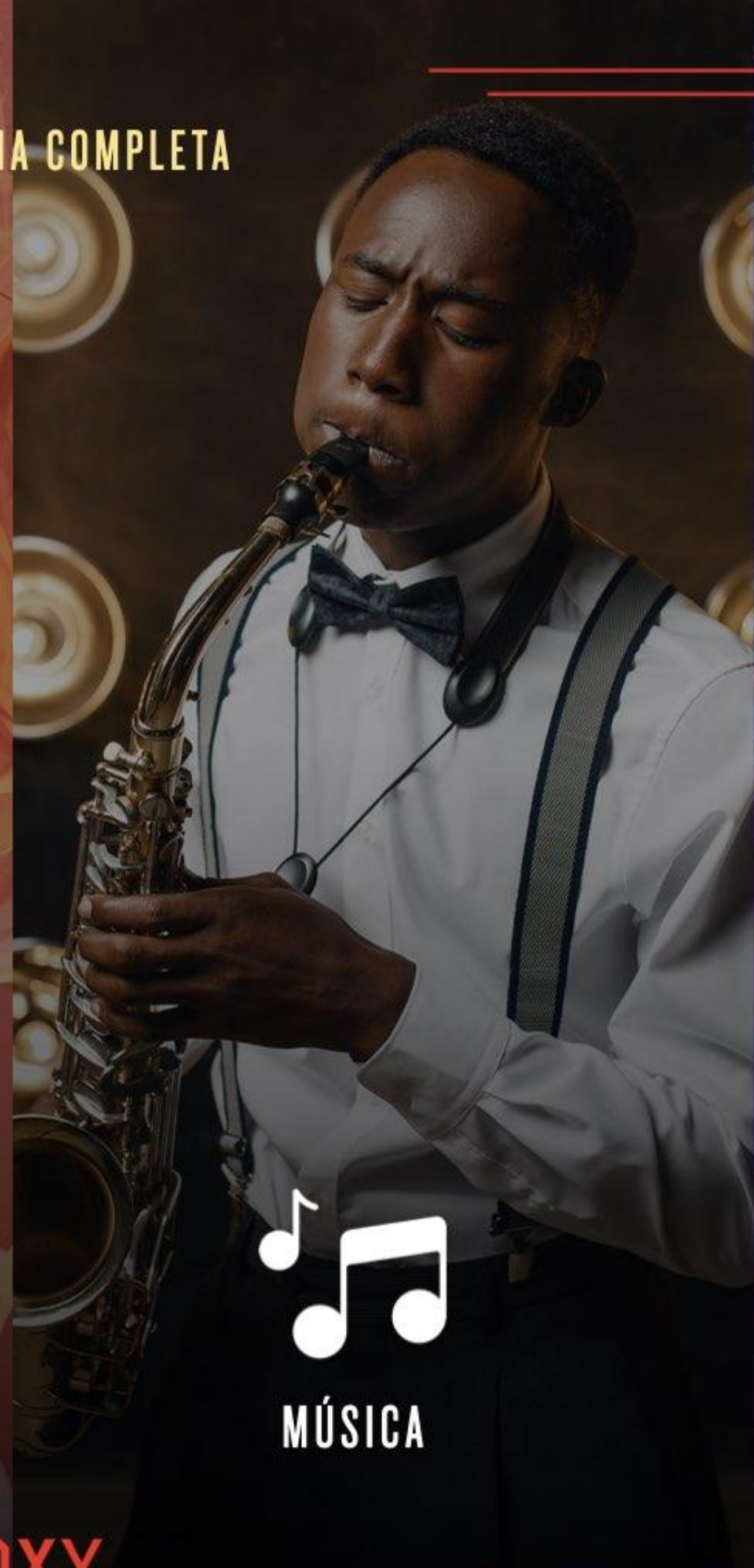

MÚSICA

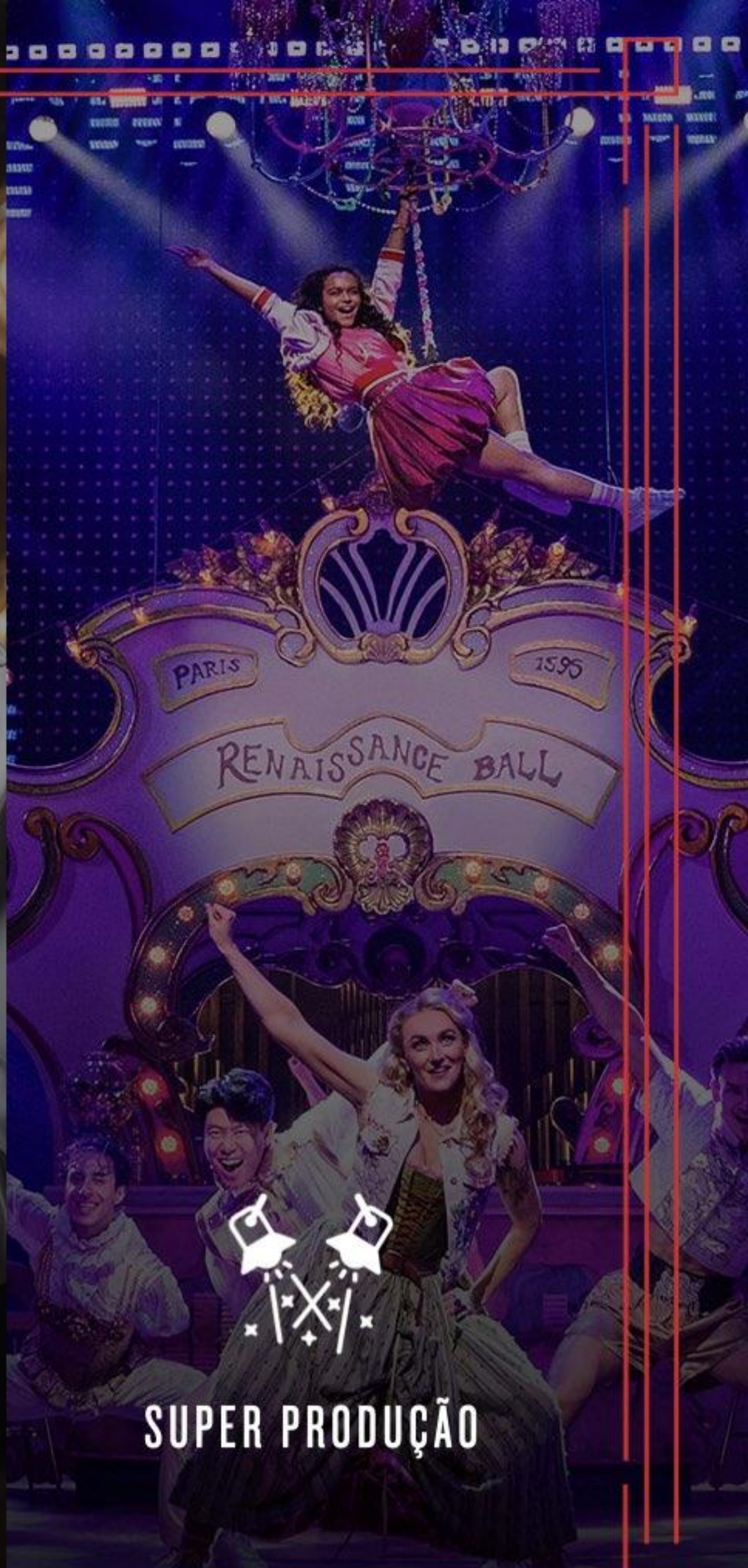

SUPER PRODUÇÃO

ROXY



HOSTESSES



CAPITÃO PORT.



MAÎTRES



GARÇONS



COMMIS



MAÎTRE EXEC.

PROGRAMAÇÃO



**JANTAR COM SHOW
DE BOSSA NOVA**

19hr às 21hr



**ESPETÁCULO
MULTISENSORIAL**

21hr às 23hr

ROXY

A close-up photograph of a person wearing an elaborate, feathered costume. The person is laughing heartily, with their mouth wide open and eyes closed. The background is dark with out-of-focus lights, creating a bokeh effect. The image is framed by a thin red border.

O ESPETÁCULO

ROXY

DIREÇÃO ARTÍSTICA DE ABEL GOMES

EM SUA TRAJETÓRIA, ABEL COLECIONA DIVERSAS PRODUÇÕES PARA A TV GLOBO
E A LIDERANÇA DO ESPETÁCULO DE ABERTURA DAS OLIMPIADAS RIO 2016

ROXY



O ESPETÁCULO

"AQUELE ABRAÇO"

O espetáculo faz uma viagem pelo país mostrando o que o povo brasileiro tem de melhor. Seu canto, sua dança, seus costumes, suas festas: a cultura nacional é a grande estrela desse show, que vai reunir no palco dezenas de cantores, atores, bailarinos e músicos em duas horas de uma experiência cheia de brasilidade. Do samba ao funk, do frevo à bossa nova, do forró ao axé, passando pela poesia, pela pintura e pela street art, a memória afetiva do público será estimulada a cada momento, com imagens familiares e canções que levam todo mundo a cantar junto.

ROXY

FICHA TÉCNICA

ROXY

DINNER SHOW

Realização



ACCIOLY PARTICIPAÇÕES

DCSETGROUP

Produção Executiva

Alexandre Accioly

Criação e Direção Geral

Abel Gomes

Direção Musical

Pretinho da Serrinha

Direção de Movimento

Priscilla Mota

Rodrigo Negri

Desenho de Luz

Maneco Quinderé

Figurinos e Adereços

Leonardo Bora

Gabriel Haddad

Roteiro

Leonardo Bruno

Cenografia

Paulo Neves

Fátima Oliveira

Luana Farias

Desenho de som

Fred Coelho

+140K
VISITANTES
POR ANO

5

APRESENTAÇÕES
POR SEMANA

700

PESSOAS
CAPACIDADE
POR NOITE

ROXY

SUCESSO ANTES MESMO DE SUA ABERTURA



SHOW DE SESSÃO

Confira o projeto do Roxy, que reabrirá no verão como casa de espetáculos para 920 pessoas



Projeto. O Roxy voltará a ter sua capota esportiva e a plateia receberá mesas e cadeiras, além do balcão, com capacidade total para 920 pessoas

No novo Roxy, o espetáculo é a melhor diversão

Antigo cinema passa por reformas desde dezembro e no próximo verão vai voltar como casa de shows sob o comando de Abel Gomes, diretor-geral artístico das Olimpíadas 2016

MAÍRA BURNI

O ano era 1938, mais precisamente dia 3 de setembro, quando o Roxy abriu suas portas na Avenida Nossa Senhora de Copacabana, número 945. Até 1991 foi o maior cinema do Brasil, quando passou por uma reforma que o dividiu em três salas. Inicialmente com capacidade para receber 1.700 pessoas, passou a ter o número máximo de 833 espectadores. A pandemia fez com que o cinema fechasse em 2020 e depois se reabrisse, mas encerrasse suas atividades em junho de 2021. Alugado pelo grupo Severiano Ribeiro por 20 anos aos em-

presários Alexandre Accioly e Dody Sirena, o Roxy será a partir do próximo verão uma casa de espetáculos com *dinner show* para 920 pessoas divididas entre balcão e plateia. A notícia foi recebida com reservas por moradores do bairro, que protestaram e até organizaram um grande abraço ao antigo cinema. A repercussão não abala Accioly, que se diz empolgadíssimo com o projeto. Muito menos o Grupo Severiano Ribeiro. — A família se preocupa com o destino que o imóvel teria, então tem um peso ainda maior. A família apoia o projeto e está presente na inauguração.

Ninguém queria mais uma igreja ou um supermercado em Copacabana. O cinema não se pagava há anos e dava prejuízo, mas a família sempre bancou. Com a pandemia, fomos muito afetados e tivemos que fechar para sobreviver. Somos uma empresa de 105 anos — explica Maurício Benchimol, diretor de Patrimônio do Grupo Severiano Ribeiro. A proposta de Accioly e seu sócio é que o icônico espaço volte aos seus tempos de glória como na década de 1930 e que seja concebido como destino turístico. — Toda capital do mundo tem equipamentos vol-

tados para o entretenimento do turismo. Em Nova York temos a Broadway, em Paris o Moulin Rouge, em Buenos Aires o Crazy Horse e o Señor Tango. Antiguamente o Rio tinha o Obá-Obá, do Sargentelli, o Scala e o Plataforma. Hoje em dia não temos mais esses espaços, e o turista nada tem além das belezas naturais, que sempre serão a principal atração da cidade, Lapa, Avenida Atlântica, as rodas de samba e restaurantes. Antigamente a cena era eclética. Queremos trazer uma nova experiência com gastronomia, drinks, música ao vivo e um espetáculo sensacional — detalha Accioly.

O projeto da casa é um investimento de R\$ 40 milhões. Além das inspirações em modelos de outros países, Accioly revela que se espelhou em Gramado. — Gramado é uma cidade que tem quase o mesmo número de quartos de hotel em relação ao número de habitantes e recebe cerca de sete milhões de turistas nacionais por ano. Ao passar quatro noites lá, você tem uma programação diurna, inclusive para crianças, e muitos equipamentos de entretenimento. O Natal lá dura mais de um mês. É disso que o Rio precisa — diz o empresário. A maior diversifica. Accioly

O art déco de 1938 com um estilo contemporâneo

Proposta do projeto é valorizar a arquitetura e integrá-la com o público

Para voltar aos anos dourados de 1938, o Roxy está sendo completamente restaurado pelo arquiteto e restaurador Sérgio Duarte e sua equipe. A ideia é trazer de volta o espírito do cinema, que nos anos 1930 era um espaço de encontro e de lazer. O filme mais antigo que se conhece do cinema brasileiro é o de Sérgio Duarte, *Amor e Ódio*, lançado em 1930. O projeto prevê a recuperação do espaço para ser usado como casa de espetáculos. O filme mais antigo que se conhece do cinema brasileiro é o de Sérgio Duarte, *Amor e Ódio*, lançado em 1930. O projeto prevê a recuperação do espaço para ser usado como casa de espetáculos.



Abel e a equipe trabalham na reforma do cinema em Copacabana



Reforma. A capota, após a reforma, receberá mesas e cadeiras

deixar tudo a planta. Ele acredita que o projeto original não contemplava o público, mas estava criando uma recepção de turistas. Essa ideia que desdobrou é um trabalho de Sérgio Duarte. Ele percebeu a importância da restauração da arquitetura original, não apenas do espaço físico, mas também do espaço cultural. É um desafio enorme. Para o antigo Roxy, o projeto prevê a recuperação do espaço para ser usado como casa de espetáculos.

PRÓXIMA ATRAÇÃO

Cine Roxy, em Copacabana, vai reabrir em 2023 como casa de espetáculos para turistas

MAÍRA BURNI

Com o fechamento do antigo cinema Cine Roxy, em Copacabana, em junho do ano passado, bateu aquela tristeza. O temor de que o endereço, patrimônio do bairro e da cidade, viesse a abrigar um supermercado ou uma igreja, se justificava. Esse "filme", afinal, já possui em outros tradicionais cinemas de rua. O suspense chegou ao fim, com a intervenção do jornalista Lázaro Lemos, do GLOBO, e do arquiteto português Art Deco, que vai reabrir em 2023, transformado em casa de espetáculos para turistas.



Essa restauração começou com os meses de negociação entre o Grupo Severiano Ribeiro, dono do imóvel, e dois empresários do entretenimento: Alexandre Accioly, responsável pela volta do Roxy, e Maurício Benchimol, do grupo de teatro e música, que vai produzir os espetáculos. — É um espetáculo de 40 minutos, com um palco de dez metros por dez metros, oval, que vai levar o turista para lugares técnicos do Brasil, como o Elevador Lacerda e o Rio da Amarela — revela Accioly.



Fachada preservada. O cinema, inaugurado em 1938, tem arquitetura art déco protegida como patrimônio histórico

em investimento. Inspira-se na arquitetura art déco, mas com um toque contemporâneo. O projeto prevê a recuperação do espaço para ser usado como casa de espetáculos. O filme mais antigo que se conhece do cinema brasileiro é o de Sérgio Duarte, *Amor e Ódio*, lançado em 1930. O projeto prevê a recuperação do espaço para ser usado como casa de espetáculos.

— É muito importante ter um produto com cara de Rio de Janeiro, com uma identidade própria. O projeto prevê a recuperação do espaço para ser usado como casa de espetáculos. O filme mais antigo que se conhece do cinema brasileiro é o de Sérgio Duarte, *Amor e Ódio*, lançado em 1930. O projeto prevê a recuperação do espaço para ser usado como casa de espetáculos.

do História Rio, sindicato dos músicos de Copacabana, faz com — É ótima notícia. O Roxy marcou nossa juventude. O Rio de Janeiro é cultura, lazer, diversão. Em casa, mais de cem artistas, entre bailarinos, cantores e músicos, vão partir do começo, passar pelo palco e chegar ao fim, com um espetáculo de 40 minutos, com um palco de dez metros por dez metros, oval, que vai levar o turista para lugares técnicos do Brasil, como o Elevador Lacerda e o Rio da Amarela — revela Accioly. Presidente da Associação de Moradores de Copacabana e vizinho do Roxy, Horácio Magalhães recebeu a notícia com entusiasmo. — O Roxy é um dos locais culturais do bairro. Criei a expectativa de que o cinema abrisse, mas ainda será na área cultural. Minha preocupação é preservar o patrimônio histórico em alguns anos.

Roxy vai reabrir como casa de espetáculos para turistas

Com investimento de R\$ 20 milhões, Cine Roxy, fechado em 2021, será espaço de shows inspirados nas cinco regiões do Brasil. PÁGINA 26

OPORTUNIDADE ÚNICA PARA AS MARCAS

ESTREIA 2024

PLATAFORMA COMPLETA DE COMUNICAÇÃO E RELACIONAMENTO

ROXY

FORTE PRESENÇA DE MÍDIA ON E OFF

- RÁDIOS
- JORNAL
- REVISTA
- AEROPORTOS
- MOBILIÁRIO URBANO
- WEBSITE
- REDES SOCIAIS
- PLAYBILL



ROXY



**PARCERIA COM OS MAIORES
VEÍCULOS DE MÍDIA DA CIDADE**

ROXY

OOH

ROXY

DINNER SHOW

A NOVA CASA DE ESPETÁCULOS DO RIO

ESTREIA 2024

ROXYRIODEJANEIRO.COM.BR

REALIZAÇÃO:



DCSETGROUP

AEROPORTO

22:17

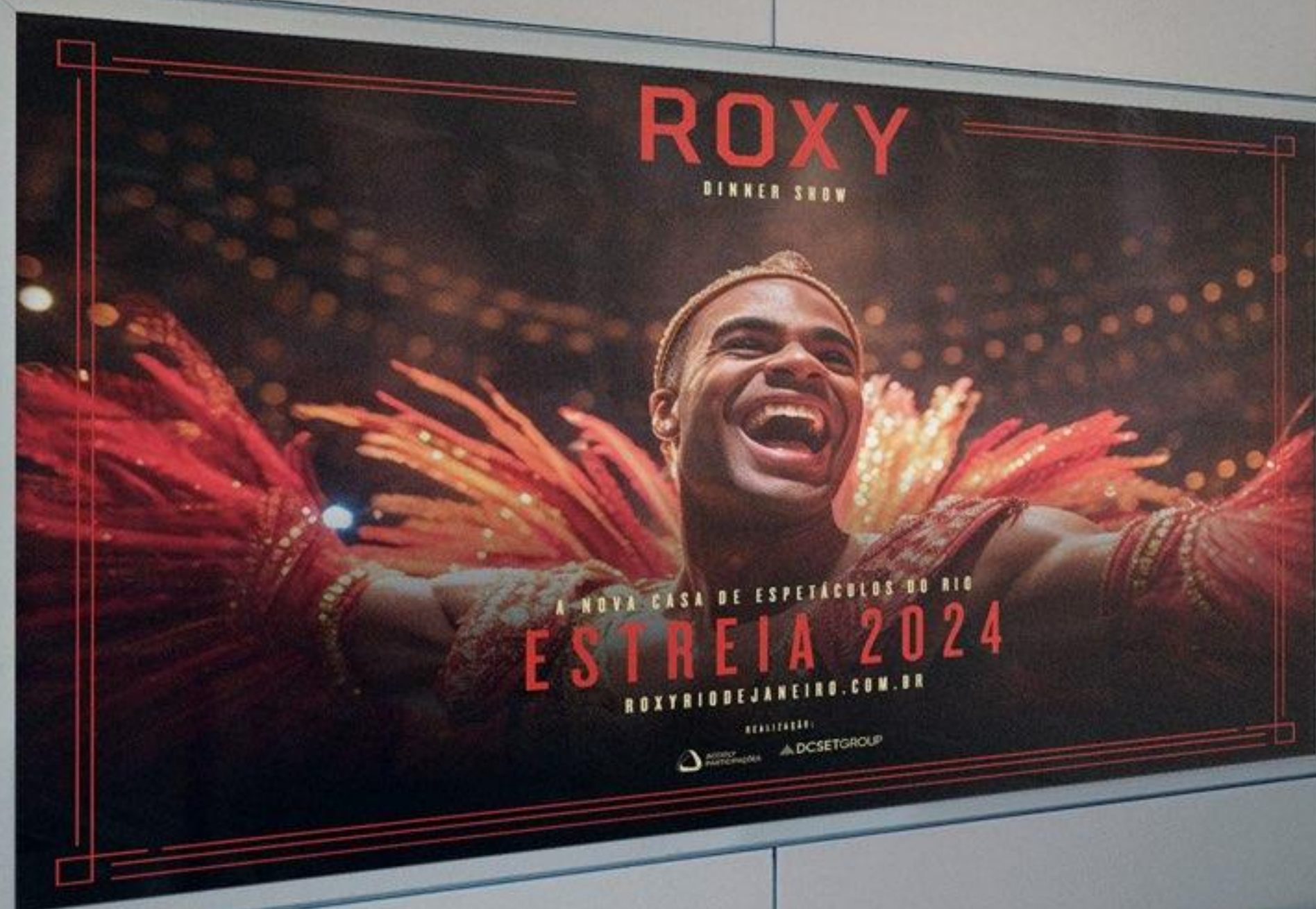

ROXY

JORNAL



Crise argentina: Com pobreza e inflação em alta, país eleva taxa básica de juros a 97%

O GLOBO

1870 (1925) (1984, 2003) Roberto Marinho

ARCABOUÇO

Nova regra fiscal veta reajuste e concursos se cumprir metas

Salário mínimo e Bolsa Família ficam fora de eventuais travas de gastos. Câmara votará urgência do texto até amanhã

Com cortes em pesquisas, Brasil cai em ranking de universidades



No xadrez com Planalto, Lira domina postos-chave de CPis

MP aponta saques ligados a Ana Cristina Valle no gabinete de Carlos

Órgãos públicos privados

LEO AYRES

Vou me vingar do Instagram! Letícia Kelying

MARILIA MONDINO: acidente não teve falha mecânica

Polícia Civil aponta erro de condutor durante colisão de ônibus de empresa de ônibus para transporte que estava com erro e mais quatro feridos

Órgãos públicos privados

ROXY

21 DE JUNHO 2024

ESTREIA 2024



ROXY

FORTE PRESENÇA EM CANAIS DIGITAIS

- WebSite
- Redes Sociais
- Newsletter



ROXY



ROXY

DINNER SHOW



ACCIOLY PARTICIPAÇÕES

DCSETGROUP

O NOVO ÍCONE DO TURISMO BRASILEIRO